

E15.0415.N-CM-MUR430

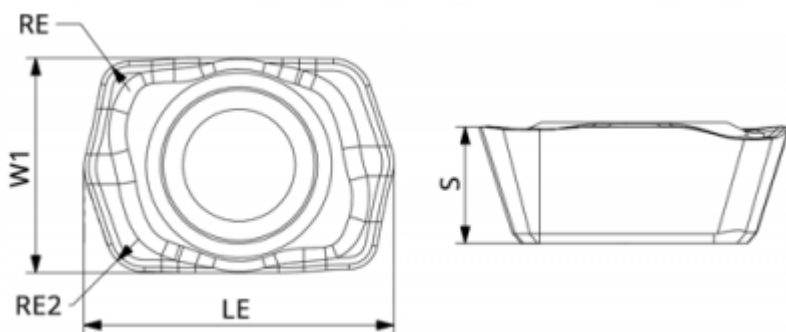

Параметры

Артикул	E15.0415.N-CM-MUR430
Тип	пластина фрезерная твердосплавная
Бренд	TACTIC
Геометрия	EDHX
W1	4.4
S	2.39
LE (L)	6.34

Обрабатываемый материал



RE2	0.8
Сплав пластины	RM035
Тип обработки	Получистовая
Тип обработки 2	Черновая
RE, мм (r)	0.6
Форма пластины	Параллелограмм 85°
Количество на складе	45

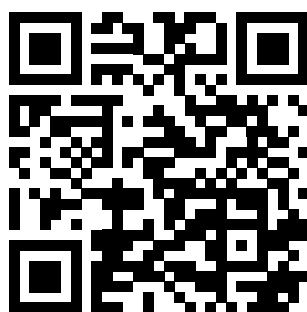

<https://tactic-tool.ru/mill-insert/e150415n-cm-mur430>