

DNMG150408-LUC-TKL530

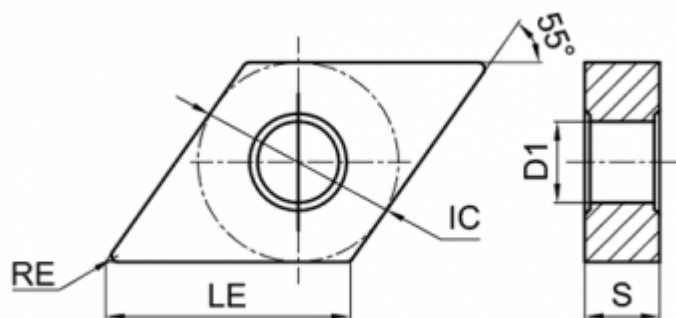
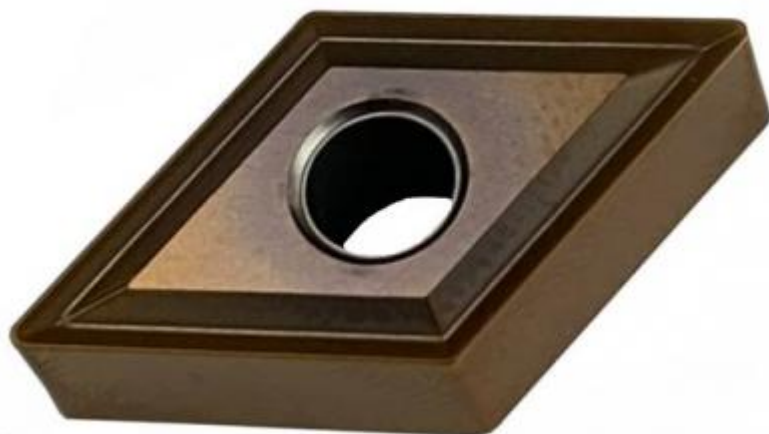

Параметры:

Артикул	DNMG150408-LUC-TKL530
Тип	пластина токарная твердосплавная
Геометрия	DNMG
Стружколом	LUC
Конструкция пластины	с отверстием/двухсторонний (**G)
Размер	15
Форма пластины	Ромб 55° (D***)
Радиус RE	0.8
IC	12.7

Обрабатываемый материал

К

LE 15.5

Задний угол 0° (*N**)

D1 5.16

Материал пластины твердый сплав с CVD

Сплав пластины TKL530

Тип обработки Получистовая

S 4.76

Количество на складе 99



<https://tactic-tool.ru/turning-insert/dnmg150408-luc-tkl530>