

DNMG150612-WAS-TPT125

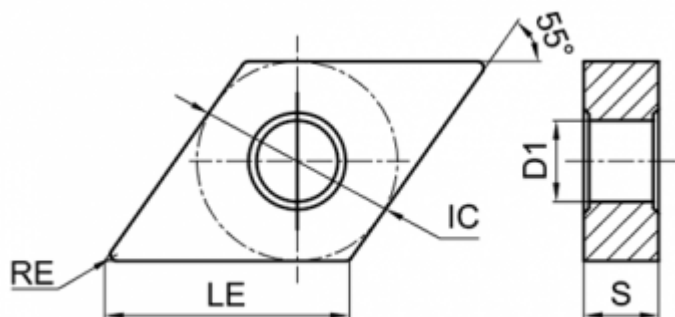
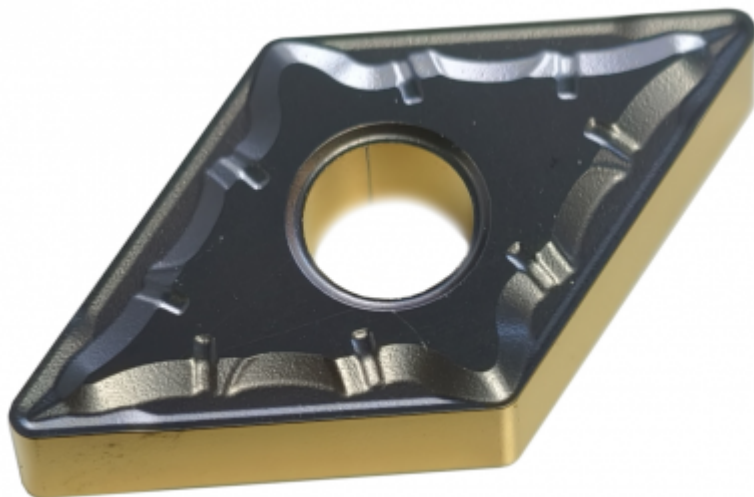

Параметры:

Артикул	DNMG150612-WAS-TPT125
Тип	пластина токарная твердосплавная
Геометрия	DNMG
Стружколом	WAS
Конструкция пластины	с отверстием/двухсторонний (**G)
Размер	15
Форма пластины	Ромб 55° (D**)
Радиус RE	1.2

IC	12.7
Обрабатываемый материал	P
LE	15.5
Задний угол	0° (*N**)
D1	5.16
Материал пластины	твердый сплав с CVD
Сплав пластины	TPT125
Тип обработки	Получистовая
S	6.35
Количество на складе	20



<https://tactic-tool.ru/turning-insert/dnmg150612-was-tpt125>