

DCMT11T304-CHM-TUC225

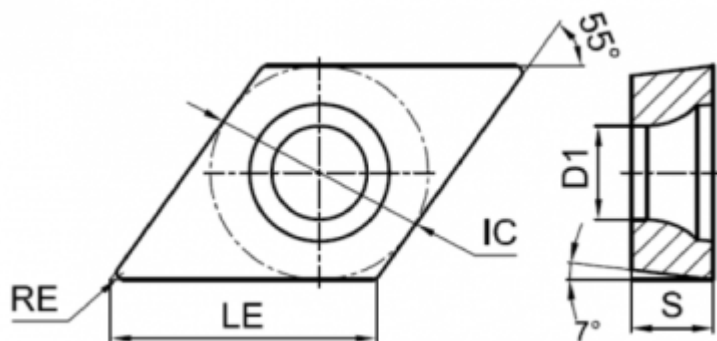

Параметры:

Артикул	DCMT11T304-CHM-TUC225
Тип	пластина токарная твердосплавная
Геометрия	DCMT
Стружколом	CHM
Конструкция пластины	отверстие с зенковкой 40°-60°/односторонний (***)
Размер	11
Форма пластины	Ромб 55° (D***)
Радиус RE	0.4
IC	9.525
Обрабатываемый материал	P M N S H

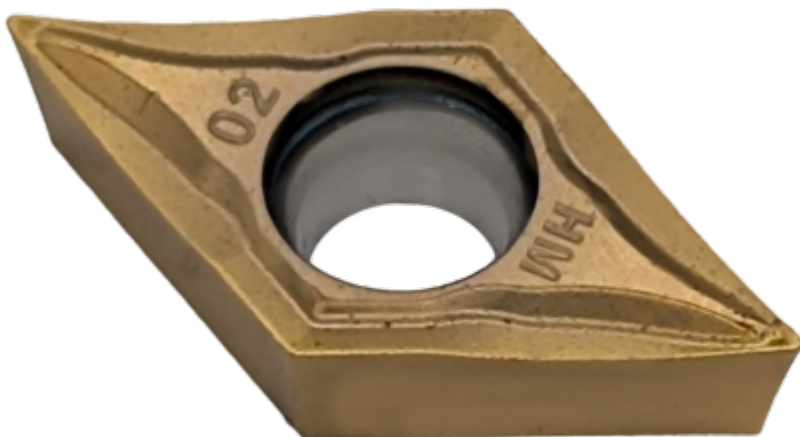

LE	11.6
Задний угол	7° (*C**)
D1	4.4
Материал пластины	твердый сплав с PVD
Сплав пластины	TUC225
Тип обработки	Получистовая
S	3.97
Количество на складе	50



<https://tactic-tool.ru/turning-insert/dcmt11t304-chm-tuc225>