

## APMT1135PDER-MM-MUC225

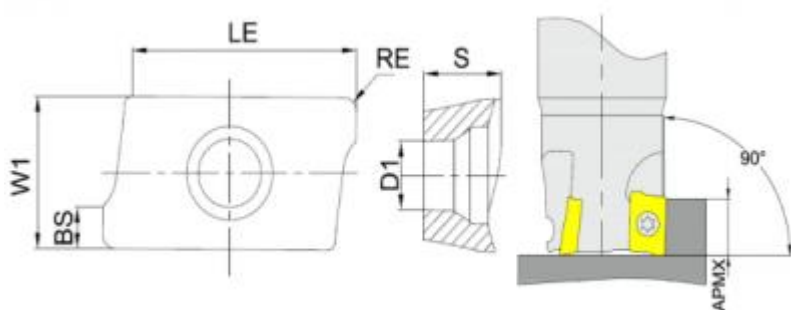

### Параметры

Артикул	APMT1135PDER-MM-MUC225
Тип	пластина фрезерная твердосплавная
Бренд	TACTIC
L	11.4
Геометрия	APMT
W1	6.2
Стружколом	MM
S	3.5
Размер фрезерной пластины	11

Обрабатываемый материал



D1 2.8

Сплав пластины MUC225

Тип обработки Получистовая

RE, мм (r) 0.8

Форма пластины Параллелограмм 85°

Количество на складе 234



<https://tactic-tool.ru/mill-insert/apmt1135pder-mm-muc225>