

APKT11T308-GM-MUC225

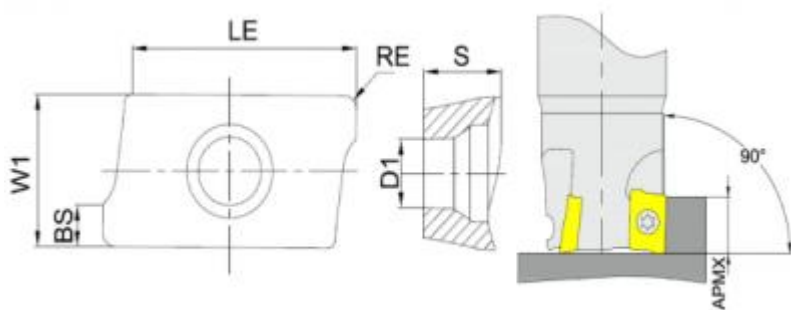

Параметры

Артикул	APKT11T308-GM-MUC225
Тип	пластина фрезерная твердосплавная
Бренд	TACTIC
Геометрия	APKT/APET
W1	6.5
Стружколом	GM
S	3.6
LE (L)	12.24
Размер фрезерной пластины	11

Обрабатываемый материал



D1 2.8

Сплав пластины MUC225

Тип обработки Получистовая

RE, мм (r) 0.8

Форма пластины Параллелограмм 85°

Количество на складе 280



<https://tactic-tool.ru/mill-insert/apkt11t308-gm-muc225>