

DNMG150604-NA-H010

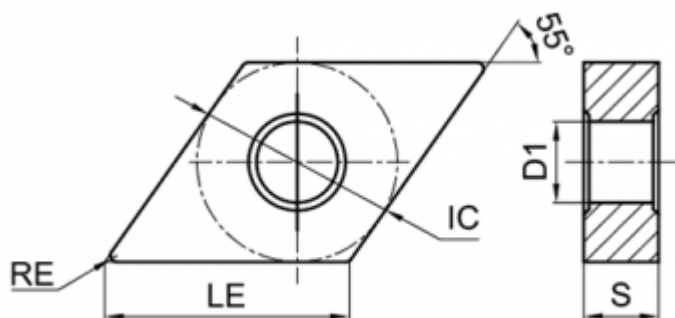

Параметры:

Артикул	DNMG150604-NA-H010
Тип	пластина токарная твердосплавная
Геометрия	DNMG
Стружколом	НА
Конструкция пластины	с отверстием/двухсторонний (**G)
Размер	15
Форма пластины	Ромб 55° (D***)
Радиус RE	0.4
IC	12.7

Обрабатываемый материал

N

LE 15.5

Задний угол 0° (*N**)

D1 5.16

Материал пластины металлокерамика без покрытия

Сплав пластины H010

Тип обработки Чистовая

Тип обработки 2 Получистовая

S 6.35

Количество на складе 127



<https://tactic-tool.ru/turning-insert/dnmg150604-ha-h010>