

TNMG160408-SF-TUC225

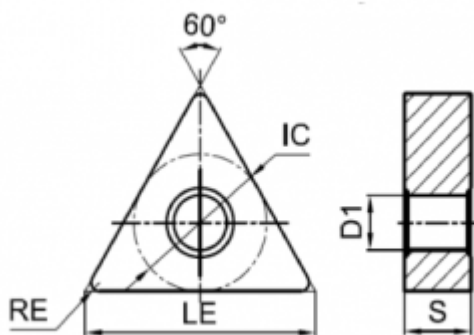
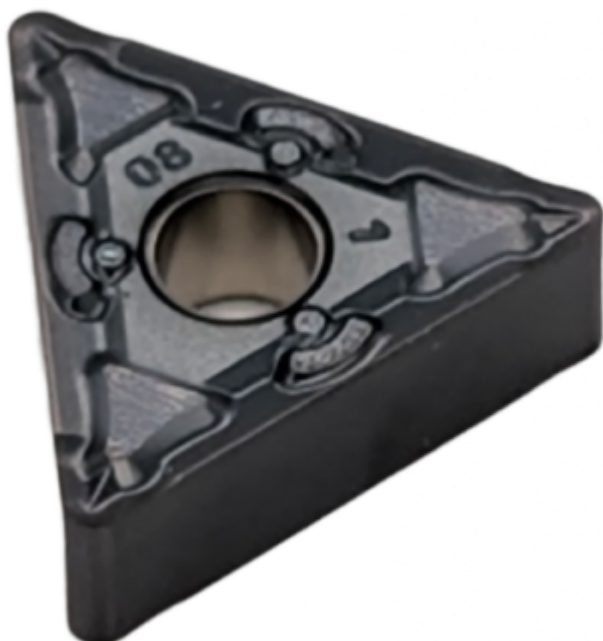

Параметры:

| | |
|----------------------|----------------------------------|
| Артикул | TNMG160408-SF-TUC225 |
| Тип | пластина токарная твердосплавная |
| Геометрия | TNMG |
| Стружколом | SF |
| Конструкция пластины | с отверстием/двухсторонний (**G) |
| Размер | 16 |
| Форма пластины | Треугольник 60° (T**) |

| | | |
|-------------------------|----------------------------|-----------|
| Радиус RE | | 0.8 |
| IC | | 9.525 |
| Обрабатываемый материал | Р М К | |
| LE | | 16.5 |
| Задний угол | | 0° (*N**) |
| D1 | | 3.81 |
| Материал пластины | твердый сплав с PVD | |
| Сплав пластины | | TUC225 |
| Тип обработки | | Чистовая |
| S | | 4.76 |
| Количество на складе | | 29 |



<https://tactic-tool.ru/turning-insert/tnmg160408-sf-tuc225>