

## DCGX11T304-AC-TNC010

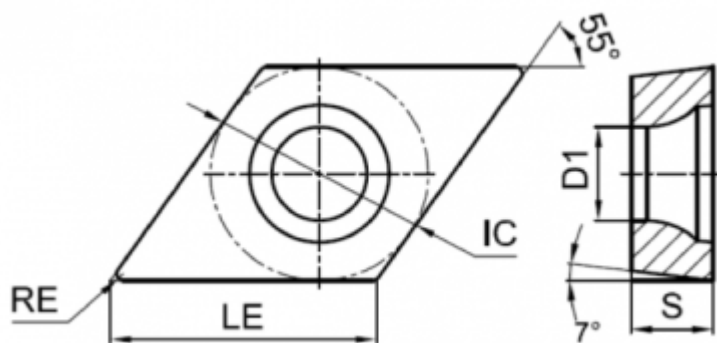

### Параметры:

Артикул	DCGX11T304-AC-TNC010
Тип	пластина токарная твердосплавная
Геометрия	DCGX
Стружколом	AC
Конструкция пластины	иная (***)
Размер	11
Форма пластины	Ромб 55° (D***)
Радиус RE	0.4

IC		9.525
Обрабатываемый материал	N	
LE		11.6
Задний угол		7° (*C**)
D1		4.4
Материал пластины	твёрдый сплав без покрытия	
Сплав пластины		TNCO10
Тип обработки		Чистовая
Тип обработки 2		Получистовая
S		3.97
Количество на складе		229



<https://tactic-tool.ru/turning-insert/dcgx11t304-ac-tnc010>